

La geometria del rompitruciolo appositamente progettata garantisce un eccellente controllo del truciolo

- Il rompitruciolo con la particolare forma a R si adatta al raggio di punta e garantisce un ottimo controllo del truciolo migliorando la produttività della lavorazione.
- MBC020, CBN rivestito per una maggiore durata dell'inserto.

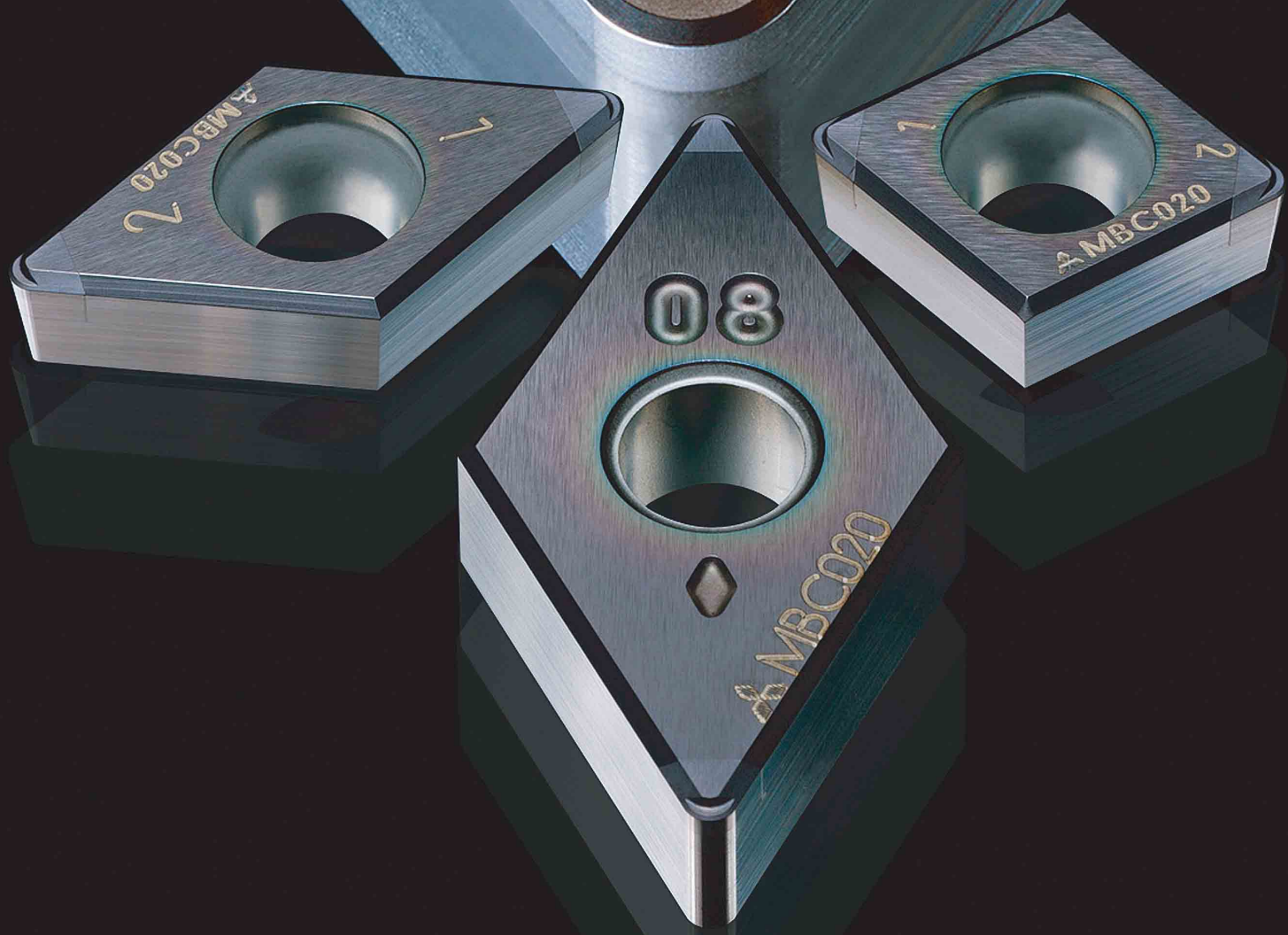

Per la tornitura

INSERTO IN CBN CON ROMPITRUCIOLO

Caratteristiche

Geometria del rompitruciolo progettata per garantire eccellente controllo del truciolo

Il rompitruciolo con la forma R garantisce l'ottimizzazione del punto di taglio e della posizione del rompitruciolo. Inoltre, elimina il truciolo anche durante la tornitura di copiatura e ne previene l'avvolgimento attorno all'utensile durante la tornitura superficiale.



Grado CBN rivestito per una lunga durata

Il grado rivestito MBC020, prodotto con tecnologia di rivestimento MIRACLE, offre prestazioni di taglio elevate e una maggiore durata dell'inserto in una vasta gamma di applicazioni dal taglio continuo fino al taglio medio interrotto.

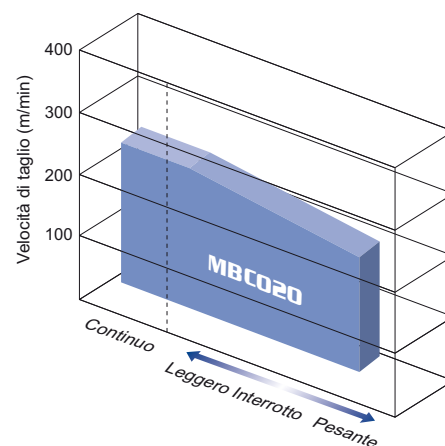

Campo di impiego del rompitruciolo e parametri di taglio consigliati

Area di applicazione

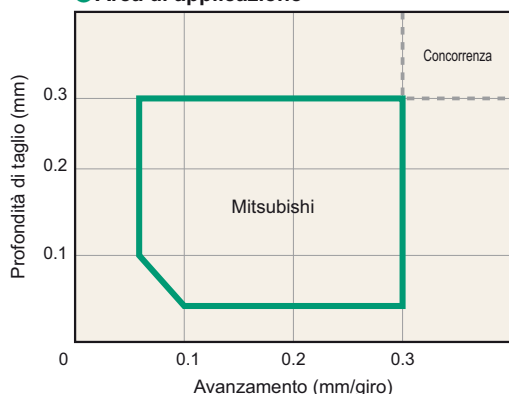

Grado	Velocità di taglio (m/min)			Refrigerante
	100	200	300	
MBC020				A secco A umido

Prestazioni di taglio

Lavorazione esterna



<Parametri di taglio>

Materiale : acciaio legato (55HRC)
 Inserto : BF-CNGG120408TA4
 Velocità di taglio : 100m/min
 Avanzamento : 0.2mm/giro
 Profondità di taglio : 0.1mm
 A secco





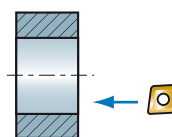

Lavorazione interna



<Parametri di taglio>

Materiale : acciaio legato (60HRC)
 Inserto : BF-CCGT09T308TA2
 Velocità di taglio : 120m/min
 Avanzamento : 0.2mm/giro
 Profondità di taglio : 0.3mm
 A secco

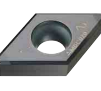

Forma	Codice di ordinazione	CBN rivestito	Dimensioni (mm)				Geometria
		MBC020	D1	S1	Re	D2	
 Tipo multi-tagliente Bilaterale	BF-CNGG120404TA4	★	12.7	4.76	0.4	5.16	
	120408TA4	★	12.7	4.76	0.8	5.16	
	120412TA4	★	12.7	4.76	1.2	5.16	
 Tipo multi-tagliente Monolaterale	BF-CNGM120404TA2	●	12.7	4.76	0.4	5.16	
	120408TA2	●	12.7	4.76	0.8	5.16	
	120412TA2	●	12.7	4.76	1.2	5.16	
 Tipo multi-tagliente Bilaterale	BF-DNGG150404TA4	★	12.7	4.76	0.4	5.16	
	150408TA4	★	12.7	4.76	0.8	5.16	
	150412TA4	★	12.7	4.76	1.2	5.16	
 Tipo multi-tagliente Monolaterale	BF-DNGM150404TA2	★	12.7	4.76	0.4	5.16	
	150408TA2	★	12.7	4.76	0.8	5.16	
	150412TA2	★	12.7	4.76	1.2	5.16	
	150604TA2	●	12.7	6.35	0.4	5.16	
	150608TA2	●	12.7	6.35	0.8	5.16	
	150612TA2	●	12.7	6.35	1.2	5.16	
 Tipo multi-tagliente Monolaterale	BF-CCGT09T304TA2	●	9.525	3.97	0.4	4.4	
	09T308TA2	●	9.525	3.97	0.8	4.4	
 Tipo multi-tagliente Monolaterale	BF-DCGT11T304TA2	●	9.525	3.97	0.4	4.4	
	11T308TA2	●	9.525	3.97	0.8	4.4	

INSERTO IN CBN CON ROMPITRUCIOLO

Esempio di applicazione

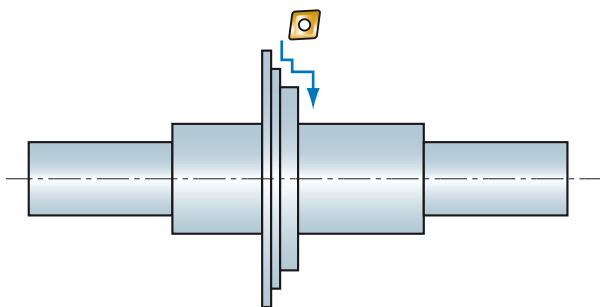

<Parametri di taglio>

Materiale : acciaio legato (60HRC)
 Inserto : BF-CNGM120404TA2
 Velocità di taglio : 120m/min
 Avanzamento : 0.08mm/giro
 Profondità di taglio : 0.1—0.15mm
 A umido
 N. di pezzi per tagliente : 450

● Avvolgimento dei trucioli

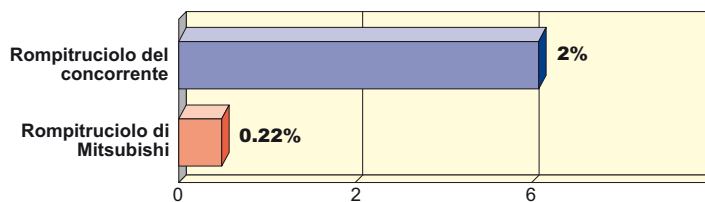

*Percentuale su 450 componenti su cui si è verificato l'avvolgimento dei trucioli.

● Forma del truciolo



www.mitsubishicarbide.com

MMC HARTMETALL GmbH

Comeniusstr. 2, 40670 Meerbusch Germany
 Tel. +49-2159-9189-0 Fax +49-2159-918966
 e-mail admin@mmchg.de

MMC HARDMETAL U.K. LTD.

Mitsubishi House, Galena Close, Tamworth, Staffs. B77 4AS, U.K.
 Tel. +44-1827-312312 Fax +44-1827-312314
 e-mail sales@mitsubishicarbide.co.uk

MMC METAL FRANCE s.a.r.l.

6, Rue Jacques Monod, 91400 Orsay, France
 Tel. +33-1-69 35 53 53 Fax +33-1-69 35 53 50
 e-mail mmfsales@mmc-metal-france.fr

MITSUBISHI MATERIALS ESPAÑA, S.A.

Calle Emperador 2, 46136 Museros/Valencia, Spain
 Tel. +34-96-144-1711 Fax +34-96-144-3786
 e-mail mme@mmevalencia.com

MMC ITALIA S.r.l.

V.le Delle Industrie 20/5, 20020 Milano Italy
 Tel. +39-02 93 77 03 1 Fax +39-02 93 58 90 93
 e-mail info@mmc-italia.it

MMC HARDMETAL POLAND SP. z o.o.

Al. Armii Krajowej 61, 50-541 Wrocław, Poland
 Tel. +48-71335-16-20 Fax +48-71335-16-21
 e-mail sales@mitsubishicarbide.com.pl

MMC HARDMETAL RUSSIA OOO LTD.

UL. Bolschaja Pochtovaja, 36 Bldg.1, 105082 Moscow, Russia
 Tel. +7-495-72558-85 Fax +7-495-98139-73
 e-mail mmc@carbide.ru